

施工上の注意

■直貼り工法

①施工準備

- モルタル下地は含水率15%以下になるまで、よく乾燥させてください。(夏は3週間、冬は4週間以上)
- モルタル下地で不陸が3mm以上ある場合は、表面にセルフレベルング材を施工してください。

②施工

- スラブ面の不陸は、2mあたり3mm以下になるようにしてください。不陸がある場合は事前にならしモルタル・セルフレベルング材等で十分に調整を行ってください。
- 直貼り用接着剤は、環境対応済みのエポキシ樹脂系接着剤を使用してください。
- 施工前スラブ面は、清掃してある事を確認してください。ゴミや埃があると接着不良を起こします。
- スラブの含水率は、10%以下としてください。(目安はコンクリート打設後1カ月)
- 終了後は、できるだけ圧縮、養生をかねて10kg前後の重しを置いてください。

安全に関するご注意

- このカタログに掲載の商品には、使用用途、場所などを限定するものがあります。必ず用途をご確認の上、誤採用がないよう注意してください。
- 施工の際は「施工説明書」をよくお読みの上正しく施工してください。
- 施工は必ず専門の工事店様にご依頼ください。

ご購入にあたって

- 本カタログの表示価格には、配送費・工事費・消費税などは含まれておりません。
- 印刷物と実物とは多少色味が異なる場合があります。あらかじめご了承ください。
- 商品改良のため、仕様・外観は予告なしに変更することがありますのでご了承ください。
- このカタログの内容についてのお問合せは、弊社もしくはお近くの販売店にご相談ください。

株式会社 **モクエイ** MOKUEI

お問い合わせ先

営業部 兵庫県丹波市青垣町桧倉366番地の1
〒669-3821 TEL:0795-87-5216 FAX:0795-87-5446

本 部 兵庫県丹波市青垣町桧倉323番地の3
〒669-3821 TEL:0795-87-5217 FAX:0795-87-5446

ホームページ <http://www.mokuei.co.jp>

このカタログの記載内容は平成21年10月現在のものです。

モクエイの加工品

檜 ひのくら 蔵

国産桧材使用のムクフローリングパネル



株式会社 **モクエイ** MOKUEI

ブロックタイプフローリング

檜 蔵(ひのくら)

UV塗装

F☆☆☆☆

兵庫県産材、京都府内産材、京都市域産材(みやこ柚木)対応商品



天然だから心地よい。

BH-300 (一等) クリア塗装

100%国産桧使用

地産地消で環境を考える



極寒の国や灼熱の国で育った木材を高温多湿の国、日本で使用することは、木材に負担をかけ、本来のその木の良さを失っています。この地域の気候風土で育った木を同じ環境で使うことが一番良いと考えます。しかし今の状況は、木が余り過ぎ手入れがされず、地球温暖化や土砂災害、花粉症問題が深刻な問題となっています。私たちの環境を守るのは私たち自身であり、地元の木を使うことは私達の環境を守り生活を豊かにしてくれることなのです。

自然に優しい人に暖かい



木には、人の心をやさしい気持ちにさせる力があります。木肌の温もりと香りがあるあなたの心を包みこんでくれます。厳選された素材と優秀な技術と厳しい品質基準この3つをもとに美しさをより長く保つ**オリジナル加工**を加え、「木だから安心」といえる高品質な商品をお届けできるのです。

バリエーション

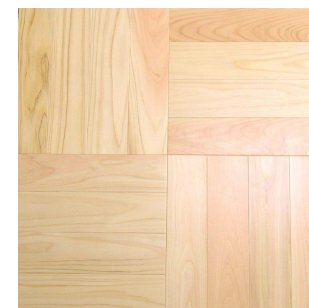

クリア塗装(上小)

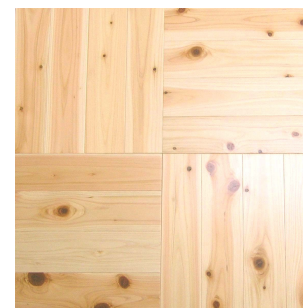

クリア塗装 (一等)



無塗装品

※写真、サンプルと実際の生産品とは色柄イメージが異なる場合があります。天然木の化粧単板は表面塗料の「ノリ」や柾目、板目の違いによって、多少の色違いが起こったり、木材固有の節や入皮、テカリ、ヤニツボ、ヤニ筋、逆目などが含まれる場合があります。木の素材感と風合いを生かした製品であることをご理解いただいた上でご使用ください。

特長



かんたん施工の直貼りタイプ

直貼り工法は従来の湿式工法に比べ施工スピードが大幅にアップ。湿気による木材への影響も少なく安心です。また、裏面にはカルブクッション材を採用することにより遮音性を高めています。

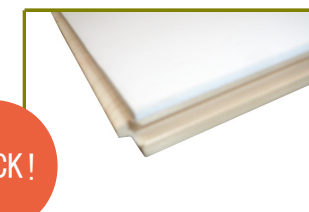

CHECK!

裏面クッション材

※接着剤(別途)は環境対応済みのエポキシ系接着剤をご使用ください。

製品データ

構成図

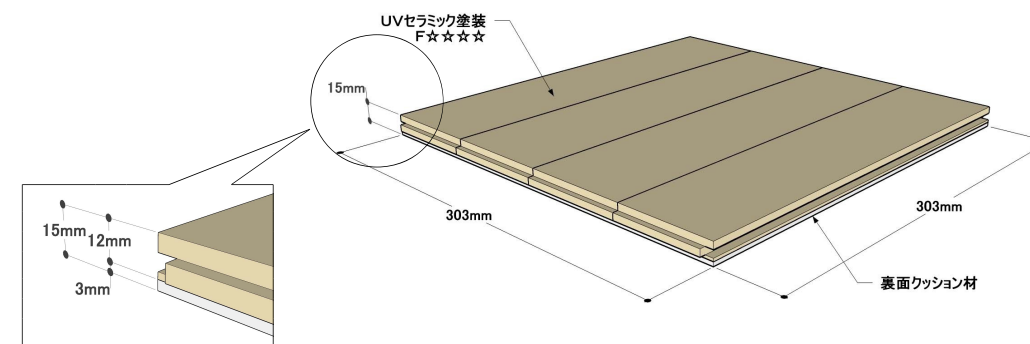

檜蔵(ひのくら)仕様								
	品名	樹種	等級	製品寸法	入数	枚単価	参考㎡単価	備考
受	BH15-300UC	桧	一等	303×303×厚15	18	¥1,300	¥14,157	UVセラミック塗装
受	BH15-300UC	桧	上小	303×303×厚15	18	¥1,450	¥15,790	UVセラミック塗装
受	BH15-300	桧	一等	303×303×厚15	18	¥1,200	¥13,068	無塗装
受	BH15-300	桧	上小	303×303×厚15	18	¥1,350	¥14,701	無塗装

※ 全て受注生産品です。注文の際は納期をご確認ください。